

TPA-DT

TRINCIATRICE FRONTALE
E POSTERIORE CON
SPOSTAMENTO IDRAULICO
USO PROFESSIONALE



1390 - 1680 Kg 110 - 150 CV 5

TPA trinciatrice posteriore per agricoltori e professionisti del settore, con rotore a mazze per erba, cespugli, rami fino a 12 cm. Potenza del trattore richiesta: da 90 a 150 cv. La versione TPA-DT si differenzia dalla versione base TPA per l'attacco a tre punti con spostamento laterale idraulico, sulla parte destra per applicazione sia frontale che posteriore.

MODELLO	TPA-DT 230	TPA-DT 250	TPA-DT 280
Codice	158230	158250	158280
CV trattore	110-130	120-140	120-150
Larghezza di taglio (cm) rif. A	230	250	280
Ingombro totale (cm) rif. B	256	276	306
Altezza totale (cm) rif. C	113	113	113
PTO (cm) rif. D	70	70	70
Profondità totale (cm) rif. E	131	131	131
Peso (kg)	1390	1520	1680
PDF presa di forza (g/min)	1000	1000	1000
Nr. cinghie	5	5	5
Nr. mazze	20	22	24
Diam. tubo rotore (mm)	245x16	245x20	245x20
Diam. totale rotore (mm)	530	530	530
Giri rotore/1" max.	2200	2200	2200

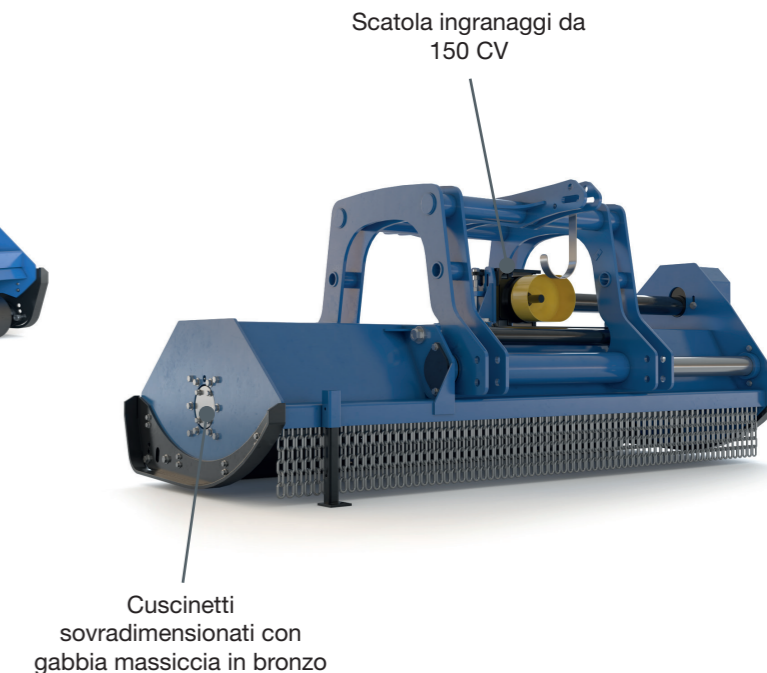
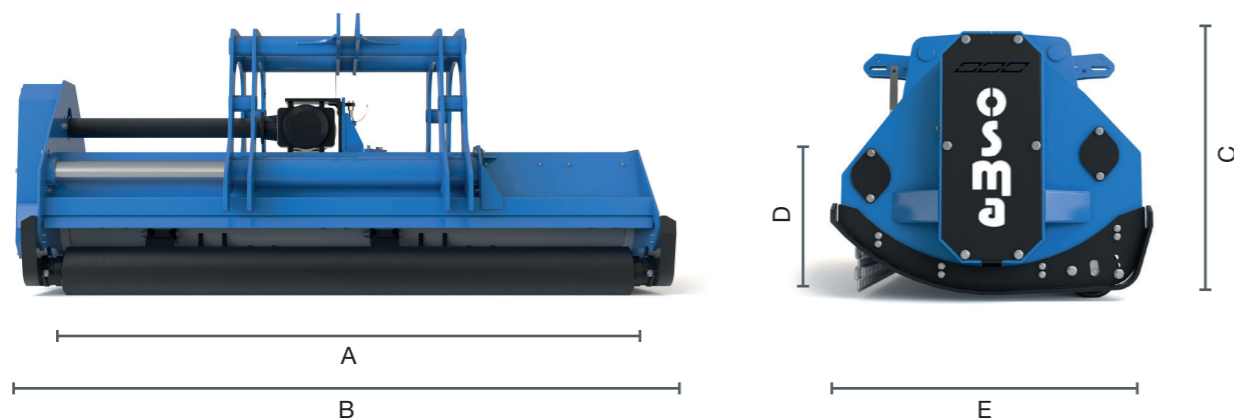

EQUIPAGGIAMENTO	DI SERIE	OPTIONAL
Attacco a tre punti, cat. II. con spostamento laterale verso DX	•	
Scorrimento telaio su boccole in teflon 6mm spessore	•	
Rullo posteriore regolabile da 200mm	•	
Scatola ingranaggi da 150 cv. a 1000 giri, con ruota libera	•	
Rotore a mazze bonificate da kg. 1,8 cadauna	•	
Albero cardano gr.8, 1 "-3/8" Z6	•	
Controcottello interno carcassa	•	
Doppia fila di catene frontali	•	
Gomma Tela posteriore	•	
Slitte di appoggio regolabili	•	
Cuscinetti massicci con gabbia in bronzo	•	
Carcassa in acciaio SS355 da 10mm spessore	•	
Rullo posteriore regolabile da 250mm		•

PARTI PRINCIPALI

Fissaggio scatola ingranaggi robusto e di facile regolazione



Controcottello interno



Trasmissione con pulegge di grandi dimensioni

UTENSILE	CODICE	DESCRIZIONE
	ZP00006	Mazza pesante per erba, cespugli, canne, diametro massimo 8 cm - Rotore M CONSIGLIATA PER LAVORI SU VEGETAZIONE ERBOSA MOLTO FITTA